

Jernbanenyheder fra BL

Sendt lørdag 19. januar 2019 til <http://john-nissen.dk/banesiden/>

Offentliggøres på **Banesiden** Jernbanenyheder

I denne indholdsfortegnelse er anført alle kapitler og de fleste overskrifter. Der er ud for overskrifterne angivet på hvilken side, kapitlet begynder. Ved at læse sidetallet på næste kapitel kan der dannes et indtryk af kapitlets omfang. Står der intet under et kapitel, bringes der intet. Rækkefølgen er kronologisk i hvert kapitel og dækker hovedsagelig perioden i **uge 35**

mandag 27. august 2018 – søndag 2. september 2018

1 **INDHOLDSFORTEGNELSE**

DEN DAGLIGE DRIFT (VEST)

DEN DAGLIGE DRIFT (ØST)

PRIVATBANERNE OG ANDRE OPERATØRER

4 **KØREPLANER**

Tog 5413 mellem Aarhus H og Struer med ankomst i Viborg kl. 07:30 kører
Tog 5308 mellem Herning og Aarhus H, afgang kl. 06:06, kører mandag d. 27.08.2018
Tog RA 5400 mellem Viborg og Aarhus H, afgang kl. 04:55, er aflyst
Tog RA 5417 mellem Aarhus H og Struer, afgang kl. 06:54, er aflyst
Tog RA 5523 mellem Struer og Thisted, afgang kl. 10:05, er aflyst
Tog RA 5520 mellem Thisted og Struer, planlagt ankomst til Struer kl. 10:53, er i øjeblikket
Tog RA 5523 mellem Struer og Thisted, afgang kl. 10:05, er aflyst
Tog RA 5528 mellem Thisted og Struer, afgang kl. 11:31, er aflyst
Tog 131 mellem Outrup og Nr. Nebel, afgang kl. 12:45, er aflyst
Tog 132 mellem Nr. Nebel og Outrup, afgang kl. 13:04, er aflyst
Fra mandag den 27. august til 8. december er der ændrede tider Aarhus-Aalborg
Tog RA 5429 mellem Aarhus H og Struer, planlagt ankomst til Struer kl. 10:55, er i øjeblikket
Tog RA 5351 mellem Aarhus H og Herning, afgang kl. 13:00, er aflyst
Tog RA 5362 mellem Herning og Aarhus H, afgang kl. 15:07, er aflyst
Tog RA 5204 mellem Struer og Skjern, planlagt ankomst til Skjern kl. 06:34, er i øjeblikket
Tog RA 5410 mellem Struer og Aarhus H, planlagt ankomst til Aarhus H kl. 07:50
Tog RA 5313 mellem Aarhus H og Herning, planlagt ankomst til Herning kl. 07:54
Tog RA 5317 mellem Skanderborg og Herning, afgang kl. 07:20 er aflyst
Tog RA 5320 mellem Herning og Aarhus H, afgang kl. 08:07, er aflyst
Tog RA 5313 mellem Ikast og Herning, afgang kl. 07:43, er aflyst
Rettelse: Tog RA 5320 mellem Herning og Aarhus H med afgang kl. 08:07 er kun aflyst mellem
Tog RA 5330 mellem Herning og Aarhus H, afgang kl. 09:54, er aflyst
Tog RA 5418 mellem Viborg og Bjerringbro, afgang kl. 08:38, er aflyst
Tog RA 5054 mellem Ribe og Esbjerg, afgang kl. 15:53, er aflyst
Tog RA 5053 mellem Esbjerg og Ribe, afgang kl. 15:16, er aflyst
Tog RA 5393 mellem Aarhus H og Herning, planlagt ankomst til Herning kl. 22:48
Tog RA 5215 mellem Vemb og Alken, planlagt ankomst til Struer kl. 09:31, er i øjeblikket
Tog RA 5218 mellem Holstebro og Skjern, planlagt ankomst til Skjern kl. 08:39, er i øjeblikket
MR på Storebæltsbroen
Tog 5610 mellem Skjern og Herning, afgang kl. 07:17, er aflyst
Tog 5607 mellem Herning og Skjern, afgang kl. 08:06, er aflyst
Tog RA 5652 mellem Herning og Aarhus H, planlagt ankomst til Aarhus H kl. 15:35
Sporarbejde mellem Aarhus H og Struer

7 **TRÆKKRAFT**

Rangermaskiner i Fra og Fa

Lokomotiver ved omladningssporene i Fa

GODSVOGNE
PERSONVOGNE
TOGSÆT
S-TOG
METRO

- 8 **FÆRGER**
Svanen

VETERANMATERIEL OSV.
SPECIALKØRETØJER
SKROTBUNKEN

- 8 **FASTE ANLÆG**
Togene kører igen mellem Langå og Hobro
Besigtigelse af Ste og Rd
Lg-Ste
Ovk 332 km 159,0
Ovk 333 km 159,4
Ovk 334
Ste km 161,0
Ovk 335 km 160,8
Rd km 167,7
Resumé over sporombygning af Rd
Bombardier
Litteratur Lg-Rd
Elektrificeringen af Lille Syd m.v.
Ulykkesramt jernbaneoverskæring lukkes nu
Nu begynder byggeriet af Kalundborg Øst Station
Ovk 185, 207 og 227 på Thybanen har fået bomanlæg

- 18 **UDLAND**
Nu han Tnansmontana landet!
Nya tag i Landeryd
Tågdagarna i Landeryd
Halmstad Rbg
Halmstad C
Landeryd
Torup
Litteratur
Full fart mot tågdagarna
Fordon (Planerade, reservation för ändringar)
Åk tåg till tågdagarna
Køreplaner
Litteratur

DIVERSE

- 23 **BILAG**
Fortegnelse over forkortelser, Overkørsler, Færdselstavler
Vehicle Keeper Marking Register – VKM, Togekspeditionssteder
Stednavneforkortelser i Jylland, omkring Struer, på Fyn
Stednavneforkortelser på Sjælland, Lolland-Falster, omkring København, omkring Næstved

Jernbanenyheder

Overrubrikker sat med Arial 12 pkt.

Underrubrikker sat med Arial 10 pkt.

Brødtekst sat med Arial 10 pkt.

Figurtekster sat med Arial 9 pkt.

Fodnoter sat med Arial 9 pkt.

Tekstbehandling Corel® WordPerfect® 8 konverteret til Adobe® Acrobat® Reader® DC

Må citeres med tydelig kildeangivelse

Søgemuligheder i Adobe Acrobat Reader DC

For let at kunne finde og læse en tekst **brug** søgemaskinen  eller **Søg efter** ved at taste Ctrl+F.

I feltet **Find** indtastes de(t) ønskede ord, der søges efter. Klik på **Næste** for til at blive ledt dertil.

Ikke altid kan søgefunktionen finde overskriften, idet den kan være ændret lidt.

Der kan også vælges avanceret søgning Shift+Ctrl+F **Søg**, hvor søgekriterierne kan justeres.

Åbn et pdf-dokument for at få en visning af lige sider til venstre og ulige til højre:

Vis, Vis/skjul M, Navigationsruder M, fjern f foran ⁰Bogmærker, F4 eller klik på N i det grå, venstre panel.

Vis, Vis/skjul M, fjern f foran Fanen Værktøjslinjer Shift+F4 eller klik på M i det grå, højre panel.

Vis, Sidevisning M, sæt f ved Vis forside i tosidevisning. I Værktøjslinjer F8 klik på . Blad til side 2-3.

Kontroller opdatering med **Hjælp**, **Søg efter opdateringer ...** eller lad det ske automatisk under **Rediger indstillinger ...**, **Indstillinger**, **Opdateringsprogram** eller med genvejstasterne Ctrl+K.

DEN DAGLIGE DRIFT (VEST)
DEN DAGLIGE DRIFT (ØST)
PRIVATBANERNE OG ANDRE OPERATØRER

KØREPLANER

Ma 27/8 2018

Tog 5413 mellem Aarhus H og Struer med ankomst i Viborg kl. 07:30 kører mandag d. 27.08.2018 kun med et enkelt togsæt pga. driftsmæssige hensyn. Der indsættes to supplerende busser fra hhv. Bjerringbro ca. kl. 07:13 og Rødkærsbro ca. kl. 07:21. Begge busser kører direkte til Viborg. Vi beklager de gener, dette kan medføre. Mvh Arriva Tog. Læs om rejsetidsgaranti på www.arriva.dk

Kilde: Arriva Tog, sms, **søndag 26. august 2018** 21:01:22

Tog 5308 mellem Herning og Aarhus H, afg. kl. 06:06, kører mandag d. 27.08.2018 kun med et enkelt togsæt pga. driftsmæssige hensyn. Der indsættes en supplerende bus som køres af Lindberg Turist. Bussen kører direkte fra Hørning til Aarhus H. Vi beklager de gener, dette kan medføre. Mvh Arriva Tog. Læs om rejsetidsgaranti på www.arriva.dk

Kilde: Arriva Tog, sms, **søndag 26. august 2018** 21:14:15

(BL)

Ma 27/8 2018

Tog RA 5400 mellem Viborg og Aarhus H, afgang kl. 04:55, er aflyst. Vi henviser til næste afgang. Aflysningen skyldes Materielforhold. Vi beklager de gener, dette kan medføre. Mvh Arriva Tog. Læs om rejsetidsgaranti på www.arriva.dk.

Kilde: Arriva Tog, sms, **mandag 27. august 2018** 05:14:21

Tog RA 5417 mellem Aarhus H og Struer, afgang kl. 06:54, er aflyst. Vi henviser til næste afgang. Aflysningen skyldes afledte virkninger af materielforhold. Vi beklager de gener, dette kan medføre. Mvh Arriva Tog. Læs om rejsetidsgaranti på www.arriva.dk.

Kilde: Arriva Tog, sms, **mandag 27. august 2018** 06:31:23

AT AR 1025 holdt nedbrudt i spor 2 i **Sm** og holdt der, da tog RA 5410 (Str-Ar) standsede kl. 6.24-25 (+½/±0). At tog RA 5417 (Ar-Str) er aflyst skyldes, at det er returkørslen i maskinløbet. Ved 8-tiden lykkedes det ved egen kraft at køre til **Str**.

(BL)

Tog RA 5523 mellem Struer og Thisted, afgang kl. 10:05, er aflyst. Aflysningen skyldes materielforhold. Vi forsøger i øjeblikket at finde erstatningsbefordring og vender tilbage, så snart der er nyt. Vi beklager de gener, dette kan medføre. Mvh Arriva Tog. Læs om rejsetidsgaranti på www.arriva.dk.

Kilde: Arriva Tog, sms, **mandag 27. august 2018** 10:48:12

Tog RA 5520 mellem Thisted og Struer, planlagt ankomst til Struer kl. 10:53, er i øjeblikket ca. 20 minutter forsinket. Forsinkelsen skyldes materielforhold. Vi beklager de gener, dette kan medføre. Mvh Arriva Tog. Læs om rejsetidsgaranti på www.arriva.dk.

Kilde: Arriva Tog, sms, **mandag 27. august 2018** 10:52:14

Tog RA 5523 mellem Struer og Thisted, afgang kl. 10:05, er aflyst. Der indsættes bus, som køres af Venø Bussen. Bussen kører fra Struer st. kl. 11:00. Aflysningen skyldes materielforhold. Vi beklager de gener, dette kan medføre. Mvh Arriva Tog. Læs om rejsetidsgaranti på www.arriva.dk.

Kilde: Arriva Tog, sms, **mandag 27. august 2018** 10:59:07

Tog RA 5528 mellem Thisted og Struer, afgang kl. 11:31, er aflyst. Der indsættes bus, som køres af Snedsted Turist Busser. Bussen kører fra Thisted st. kl. 11:31. Aflysningen skyldes materielforhold. Vi beklager de gener, dette kan medføre. Mvh Arriva Tog. Læs om rejsetidsgaranti på www.arriva.dk.

Kilde: Arriva Tog, sms, **mandag 27. august 2018** 11:02:08

Tog 131 mellem Outrup og Nr. Nebel, afgang kl. 12:45, er aflyst. Vi henviser til næste afgang. Aflysningen skyldes materielforhold. Vi beklager de gener, dette kan medføre. Mvh Arriva Tog. Læs om rejsetidsgaranti på www.arriva.dk.

Kilde: Arriva Tog, sms, **mandag 27. august 2018** 13.13:17

Tog 132 mellem Nr. Nebel og Outrup, afgang kl. 13:04, er aflyst. Vi henviser til næste afgang. Aflysningen skyldes materielforhold. Vi beklager de gener, dette kan medføre. Mvh Arriva Tog. Læs om rejsetidsgaranti på www.arriva.dk.

Kilde: Arriva Tog, sms, **mandag 27. august 2018** 13:14:08
(BL)

Ma 27/8 2018 – lø 8/12 2018

Fra mandag den 27. august til 8. december er der ændrede tider Aarhus-Aalborg og Togbusser aften/nat Randers-Hobro [Læs mere](#)

Forside > Trafikinformation > Dagens ændringer > Ændringer i trafikken

Fra mandag den 27. august til 8. december er der ændrede tider Aarhus-Aalborg og Togbusser aften/nat Randers-Hobro

Togene mellem Aarhus H og Aalborg vil køre efter en ændret plan frem til den 8. december.

27. august til og med den 5. oktober

I denne periode kører vi efter ændrede tider med en længere rejsetid på op til 45 minutter. Derudover kører vi Togbusser i de sene aften- og nattetimer mellem Randers og Hobro. Vi anbefaler, at du slår op i Rejseplanen, inden du tager af sted. Den er opdateret med de nye tider.

6. oktober til og med 8. december

I denne periode træder sporarbejdet ind i en ny fase, men der vil fortsat være længere rejsetid på 30-45 minutter mellem Aarhus H og Aalborg.

Hvorfor kan togene ikke køre efter planen?

Ændringerne skyldes broarbejde og Banedanmarks arbejde med signalerne på strækningen – imens må togene køre med nedsat hastighed.

Her holder Togbusserne:

Randers: Pladsen foran stationen

Hobro: Pladsen foran stationen

Kilde: **søndag 26. august 2018**

<http://www.dsb.dk/trafikinformation/andring-i-trafik-og-drift/andring-i-trafik-og-drift/181016-6-aarhus---aalborg/>

(BL)

Ti 28/8 2018

Tog RA 5429 mellem Aarhus H og Struer, planlagt ankomst til Struer kl. 10:55, er i øjeblikket ca. 20 minutter forsinket. Forsinkelsen skyldes materielforhold. Vi beklager de gener, dette kan medføre. Mvh Arriva Tog. Læs om rejsetidsgaranti på www.arriva.dk.

Kilde: Arriva Tog, sms, **tirsdag 28. august 2018** 10:09:39

Tog RA 5351 mellem Aarhus H og Herning, afgang kl. 13:00, er aflyst. Vi henviser til næste afgang. Aflysningen skyldes materielforhold. Vi beklager de gener, dette kan medføre. Mvh Arriva Tog. Læs om rejsetidsgaranti på www.arriva.dk.

Kilde: Arriva Tog, sms, **tirsdag 28. august 2018** 13:21:28

Tog RA 5362 mellem Herning og Aarhus H, afgang kl. 15:07, er aflyst. Vi henviser til næste afgang. Aflysningen skyldes materielforhold. Vi beklager de gener, dette kan medføre. Mvh Arriva Tog. Læs om rejsetidsgaranti på www.arriva.dk.

Kilde: Arriva Tog, sms, **tirsdag 28. august 2018** 13:41:32
(BL)

On 29/8 2018

Tog RA 5204 mellem Struer og Skjern, planlagt ankomst til Skjern kl. 06:34, er i øjeblikket ca. 30 minutter forsinket. Forsinkelsen skyldes materielforhold. Vi beklager de gener, dette kan medføre. Mvh Arriva Tog. Læs om rejsetidsgaranti på www.arriva.dk.

Kilde: Arriva Tog, sms, **onsdag 29. august 2018** 06:11:04

Tog RA 5410 mellem Struer og Aarhus H, planlagt ankomst til Aarhus H kl. 07:50, er i øjeblikket ca. 20 minutter forsinket. Forsinkelsen skyldes materielforhold. Vi beklager de gener, dette kan medføre. Mvh Arriva Tog. Læs om rejsetidsgaranti på www.arriva.dk.

Kilde: Arriva Tog, sms, **onsdag 29. august 2018** 06:15:31

Tog RA 5313 mellem Aarhus H og Herning, planlagt ankomst til Herning kl. 07:54, er i øjeblikket ca. 20 minutter forsinket. Forsinkelsen skyldes materielforhold. Vi beklager de gener, dette kan medføre. Mvh Arriva Tog. Læs om rejsetidsgaranti på www.arriva.dk.

Kilde: Arriva Tog, sms, **onsdag 29. august 2018** 07:00:39

Tog RA 5317 mellem Skanderborg og Herning, afgang kl. 07:20, er aflyst. Vi henviser til næste afgang. Aflysningen skyldes materielforhold. Vi beklager de gener, dette kan medføre. Mvh Arriva Tog. Læs om rejsetidsgaranti på www.arriva.dk.

Kilde: Arriva Tog, sms, **onsdag 29. august 2018** 07:19:29

Tog RA 5320 mellem Herning og Aarhus H, afgang kl. 08:07, er aflyst. Vi henviser til næste afgang. Aflysningen skyldes materielforhold. Vi beklager de gener, dette kan medføre. Mvh Arriva Tog. Læs om rejsetidsgaranti på www.arriva.dk.

Kilde: Arriva Tog, sms, **onsdag 29. august 2018** 07:52:33

Tog RA 5313 mellem Ikast og Herning, afgang kl. 07:43, er aflyst. Der indsættes bus, der standses ved alle stationer. Aflysningen skyldes materielforhold. Vær opmærksom på, at bussen kan være forsinket i forhold til den normale køreplan. Vi beklager de gener, dette kan medføre. Mvh Arriva Tog.

Kilde: Arriva Tog, sms, **onsdag 29. august 2018** 07:53:55

Rettelse: Tog RA 5320 mellem Herning og Aarhus H med afgang kl. 08:07 er kun aflyst mellem Herning og Ikast. Toget kører rettidigt fra Ikast til Aarhus H. Vi beklager den tidligere udmelding. Mvh Arriva Tog

Kilde: Arriva Tog, sms, **onsdag 29. august 2018** 08:49:24

Tog RA 5330 mellem Herning og Aarhus H, afgang kl. 09:54, er aflyst. Vi henviser til næste afgang. Aflysningen skyldes materielforhold. Vi beklager de gener, dette kan medføre. Mvh Arriva Tog. Læs om rejsetidsgaranti på www.arriva.dk

Kilde: Arriva Tog, sms, **onsdag 29. august 2018** 10:16:14

(BL)

To 30/8 2018

Tog RA 5418 mellem Viborg og Bjerringbro, afgang kl. 08:38, er aflyst. Vi henviser til næste afgang. Aflysningen skyldes materielforhold. Vi beklager de gener, dette kan medføre. Mvh Arriva Tog. Læs om rejsetidsgaranti på www.arriva.dk.

Kilde: Arriva Tog, sms, **torsdag 30. august 2018** 08:45:51

Tog RA 5054 mellem Ribe og Esbjerg, afgang kl. 15:53, er aflyst. Vi henviser til næste afgang. Aflysningen skyldes materielforhold. Vi beklager de gener, dette kan medføre. Mvh Arriva Tog. Læs om rejsetidsgaranti på www.arriva.dk.

Kilde: Arriva Tog, sms, **torsdag 30. august 2018** 15:25:17

Tog RA 5053 mellem Esbjerg og Ribe, afgang kl. 15:16, er aflyst. Vi henviser til næste afgang. Aflysningen skyldes materielforhold. Vi beklager de gener, dette kan medføre. Mvh Arriva Tog. Læs om rejsetidsgaranti på www.arriva.dk

Kilde: Arriva Tog, sms, **torsdag 30. august 2018** 15:27:10

Tog RA 5393 mellem Aarhus H og Herning, planlagt ankomst til Herning kl. 22:48, er i øjeblikket ca. 30 minutter forsinket. Forsinkelsen skyldes materielforhold. Vi beklager de gener, dette kan medføre. Mvh Arriva Tog. Læs om rejsetidsgaranti på www.arriva.dk.

Kilde: Arriva Tog, sms, **torsdag 30. august 2018** 21:53:18

(BL)

Fr 31/8 2018

Tog RA 5215 mellem Vemb og Alken, planlagt ankomst til Struer kl. 09:31, er i øjeblikket ca. 10 minutter forsinket. Forsinkelsen skyldes signalproblemer. Vi beklager de gener, dette kan medføre. Mvh Arriva Tog. Læs om rejsetidsgaranti på www.arriva.dk.

Kilde: Arriva Tog, sms, **fredag 31. august 2018** 08:56:14

Tog RA 5218 mellem Holstebro og Skjern, planlagt ankomst til Skjern kl. 08:39, er i øjeblikket ca. 11 minutter forsinket. Forsinkelsen skyldes signalproblemer. Vi beklager de gener, dette kan medføre. Mvh Arriva Tog. Læs om rejsetidsgaranti på www.arriva.dk.

Kilde: Arriva Tog, sms, **fredag 31. august 2018** 08:58:04
(BL)

MR på Storebæltsbroen

Ifølge "grafisk flådestatus" er M 6310 (Fa-Rg) bestående af DSB MR sæt 97 + 74 (??) + 21 netop nu kl. 10.02 på **Storebæltsbroen**. Fra **Rg** fortsætter de til **Næ** som M 6311 (Rg-Næ), men her opgives oprangeringen til DSB MR sæt 21 + 03 (!?) + 97.

I weekenden skal der køres test med to MR-tog mellem **Kj** og **Ro**, og i næste uge skal der køres på **Den ny Bane**. Jeg har talt med to testførere, der skal køre **tirsdag 4. september 2018** og **onsdag 5. september 2018**, men det er meget muligt, der også køres andre dage. Der skal køres med op til 120 km/t.

(JSL via BL)

Sø 2/9 2018

Tog 5610 mellem Skjern og Herning, afgang kl. 07:17, er aflyst. Der indsættes taxa fra Borris. Aflysningen skyldes materielproblemer. Vi beklager de gener, dette kan medføre. Mvh Arriva Tog. Læs om rejsetidsgaranti på www.arriva.dk.

Kilde: Arriva Tog, sms, **søndag 2. september 2018** 07:46:11

Tog 5607 mellem Herning og Skjern, afgang kl. 08:06, er aflyst. Der indsættes taxa fra Herning. Aflysningen skyldes materielproblemer. Vi beklager de gener, dette kan medføre. Mvh Arriva Tog. Læs om rejsetidsgaranti på www.arriva.dk

Kilde: Arriva Tog, sms, **søndag 2. september 2018** 07:53:11

Tog RA 5652 mellem Herning og Aarhus H, planlagt ankomst til Aarhus H kl. 15:35, er i øjeblikket ca. 20 minutter forsinket. Forsinkelsen skyldes mistet bystrøm i Bording. Vi beklager de gener, dette kan medføre. Mvh Arriva Tog. Læs om rejsetidsgaranti på www.arriva.dk

Kilde: Arriva Tog, sms, **søndag 2. september 2018** 14:54:18
(BL)

Sø 2/9 2018 – to 6/9 2018 + sø 9/9 2018 – to 13/9 2018

Der er fra søndag d. 02-09-2018 til torsdag d. 06-09-2018 og fra søndag d. 09-09-2018 til torsdag d. 13-09-2018 sporarbejde mellem Aarhus H og Struer. Der er derfor ændringer i køreplanen i tidsrummet 21:00 til 02:00. Se mere på www.arriva.dk

Kilde: Arriva Tog, sms, **fredag 24. august 2018** 10:09:29
(BL)

TRÆKKRAFT

On 29/8 2018

Rangermaskiner i Fra og Fa

Fra

Under indkørsel fra **Bk** (Børkop) til **Fa** kigges der altid ud af fra et togs venstre side, for det kunne være ... Ja, kl. 15.10½ på **Fra** ses DSB Køf 271 (r) + en Ucs-lignende godsvogn til bremsegrus.

Fa

Kl. 15.12½ i spor 32 **gule** DBCSC MK 609 + 614 og 42 86 237 8 800-0 Hbikks.
(BL)

Sø 2/9 2018

Lokomotiver ved omladningssporene i Fa

Fra S:

Spor 32 42 86 237 8 800-0 Hbikks, 4 **gule** DBSCS MK, DBSCS MZ 1459 (r),
DBSCS EG 3113 (r), DBSCS MZ 1456 (r/s), DBSCS 185 330-6 (r).

Spor 33 185 326-3, MZ 1452 (r/s).

(BL)

Spør 33 P Z
OMLADNING
Spør 32



**GODSVOGNE
PERSONVOGNE
TOGSÆT
S-TOG
METRO**

FÆRGER

Ma 27/8 2018



FJORD FARTEN

P 927, Svanen, hjemhavn **Hb**, ligger ved kaj 5 i **Korngade** i **Rd Havn**. Har tilladelse til at sejle med 98 passagerer.
(BL)

Svanen

Værft: Hvide Sande Skibs- og Bådebyggeri A/S.
Nybygning nr. 69.
Leveret: 1994.

...

Ruter

...

Kilde: <http://www.faergelejet.dk/faerge.php?id=203&n=1>

**VETERANMATERIEL OSV.
SPECIALKØRETØJER
SKROTBUNKEN**

FASTE ANLÆG

Ma 27/8 2018

LEVERANDØR

JERNBANEVIRKSOMHED

Hjem > Presse > Pressemeddelelser > Togene kører igen mellem Langå og Hobro

Togene kører igen mellem Langå og Hobro

Banedanmark har haft travlt på den 45 km lange jernbanestrækning mellem Langå og Hobro i løbet af sommeren. Togene og passagerer kan i dag vende tilbage til en fornyet og forbedret jernbane. Arbejdet er ikke helt ovre, så der vil stadig være nogle måneder med ændrede togtider.

Hen over sommeren har vi udskiftet store dele af sporet på den 45 kilometer lange strækning – og det gælder såvel skinnerne som ballasten, der ligger under. Stationerne i Randers og Hobro har fået nye perroner, ligesom vi har fjernet en række gamle spor, der ikke benyttes længere. På Randers Station har vi også revet de to gamle kommandoposter ned.

”Ved at forny sporet mellem Langå og Hobro får vi en bedre jernbane, og det giver færre forsinkelser og mindre behov for vedligehold på og langs banen i en årrække. Nu kan vi give en bedre jernbane tilbage til togpassagererne, og vi takker for deres og naboernes tålmodighed,” siger byggeleder Ole Baungaard Jakobsen.

Togene er på skinner – vi arbejder stadig

De kommende måneder vil der stadig blive arbejdet på strækningen Langå-Hobro. I Randers skal de sidste spor færdiggøres og mellem Fårup og Hobro ombygges sporet, så her vil der kun være et spor ledigt frem oktober. Samtidig er der en række sikringstekniske arbejder på Randers Station, som vi afslutter i løbet af efteråret.

Togene kører efter ændrede tider frem til den nye køreplan træder i kraft til december. Rejsetiden mellem Aarhus og Aalborg er i denne periode forlænget. Banedanmark og DSB opfordrer kunderne til at orientere sig om den ændrede køreplan på Rejseplanen.

Flere projekter er kørt samtidigt

Samtidig med sporombygningen af strækningen mellem Langå og Hobro ombygger vi to større broer i Randers. Det drejer sig om de to vej bærende broer ved Parkboulevarden og Viborgvej, så der bliver plads til kørestrømsanlægget.

Ombygningen af broerne hører til arbejdet med den kommende elektrificering af jernbanen mellem Aarhus og Lindholm. Når banen om få år er klar til el-tog, giver det mulighed for kortere rejsetid og mere stabil drift, ligesom togrejsen bliver endnu mere miljørigtig.

Ved at gennemføre de to projekter samtidig har vi forkortet den tid, hvor sporet har været lukket for togtrafik.

Det har vi udført

Med sporombygningen mellem Langå og Hobro får passagererne en bedre jernbane på strækningen med færre forsinkelser og mindre vedligeholdelsesarbejde. Sporombygningen består af følgende:

- Udskiftning af cirka 77 kilometer skinner
- Udskiftning af sveller på cirka 72 kilometer
- Udskiftning af 26 og nedlæggelse af 31 sporskifter
- Udskiftning og rensning af cirka 91 km ballast – det vil sige bunden under sporet
- Ombygning af tre overkørsler
- Etablering af ny sporskiftevarme på samtlige sporskifter
- Totalombygning af Randers Station samt ombygning af Hobro Station og de tekniske stationer i Stevnstrup og Fårup
- Lave afvandingsarbejder
- Udføre vedligeholdelsesarbejder på broer på strækningen og perrontunnelen i Randers
- Udføre perronarbejder på Hobro Station og Randers Station

Strækningen mellem Langå og Hobro anvendes af passagertog og af og til arbejdstog og godstog. Der kører cirka 40 passagertog i hver retning pr. døgn og 2-3 godstog pr. uge.

Yderligere information

Læs mere om sporombygningen på vores hjemmeside

Følg sporombygningen på Facebook

Kilde: dateret **mandag 27. august 2018**

<https://www.bane.dk/da/Presse/Pressemeddelelser/Togene-koerer-igen-mellem-Langaa-og-Hobro>

(BL)

Besigtigelse af Ste og Rd

Når regnvejret hen på eftermiddagen skulle blive mindre udbredt, er det planen at se:

- **Ste** (Stevnstrup), hvor sporskifterne skulle være fjernede og ikke blev besigtiget **fredag 24. august 2018**.
- **Rd**, hvor der har været en total sporspærring mellem **Lg** og **Hb** i dagene fra **fredag 29. juni 2018** til **søndag 26. august 2018**.
- Se på den ikke normale toggang.

Rejseplan

Str 14.20 tog RA 5454 (Str-Ar) 15.41½ Lg, cykle gennem **Ste** til **Rd** og retur til **Lg**, når opgaverne er løste.

Kørsel med AT AR 1021, der standser i **Lg** 15.44-48 (22½/21).

Lg-Ste

Det stiger kraftigt op til landsbyen **Grensten**, der ligger i kote 65. For komme ned til banen cykles der ned ad en markvej. Oppe fra bjergsiden, der vender ned mod **Gudenå**, ses AM 1159, og der skal bremses meget ned ad markvejen med græs i midten. Vejens navn er **Tangvej**, hvilket ikke stemmer overens med virkeligheden. Nede i den flade dalbund i kote 4 drejer vejen vinkelret til venstre i retning **Ste**. Ligeud fortsætter vejen med et par hjulspor i græsset direkte hen til dobbeltsporet. 0,4 km i retning

mod **Ste** ses bommene på ovk 333 går ned, og et tog fra **Rd**, kørt af et MF-togsæt, suser forbi kl. 17.02. Det sker 3½ minutter efter ankomst. *Timing!* Slås der ikke op på Rejseplanen samme dag, fås særtogsnummeret ikke, da toganmeldelsens gyldighedsperiode ikke kan læses.

Ovk 332 km 159,0

Det er tydeligt, at her har der eksisteret en overkørsel. Det huskes fra gamle dage, at der lå to ovk med bomme mellem **Lg** og **Ste** med kort afstand. Efterfølgende må den nedlagte overkørsels nummer slås op i en gammel TIB (V). På vejen tilbage ses nede grøften et afdanket vejskilt A 73 »Jernbaneoverkørsel med bomme« med undertavlen »50 m«. Det er den fysiske bekræftelse af, at her har der eksisteret en ovk.



Ovk 332 er angivet i TIB (V), side 354-5, sikret med B, gyldig **31.08.1986**, og står ikke på side 354-20, gyldig **13.03.1994**.

Ovk 333 km 159,4

Næste mål at besøge er ovk 333 i km 159,4, *for hvornår bliver dén mon nedlagt?* Den østlige af byen i **Ste** har kun én adgangsvej, og det er via ovk 335 i km 160,8 beliggende i sydenden af stationen. Både marker og enge er »spærret inde« mellem jernbanen og **Gudenå**, så derfor er en overkørsel nødvendig, med mindre der bygges en vejunderføring eller vejbro.

Ved gården **Åvang** – meget passende navn¹⁾ – fortsætter grusvejen i kote 7 med navnet **Stavnagervej** til **Ste**. Til højre fører markvejen hen til ovk 333 med fire bomme i km 159,4. Forgrunden ved gården ligner en mindre vandkran som den, der stadig findes ved **mdt Lk**, men her bruges den til gylle!

Ovk 333 er korrekt skiltet med vejskiltet A 73 med »50 m«. Herfra kan de to PU'er, og vejbroen i nordenden af **Ste** ses. Mellem jernbanen og **Gudenå** fortsætter markvejen, og der er sågar et **blåt**, nyere vejskilt, der angiver en cykelsti til **Ste**.

– *Det må prøves!*



Lg | ovk 332 km 159,0 ovk 333 km 159,4 ovk 334 | Ste

Ovk 334

Undervejs ses en overgroet markvej at have krydset banen og fortsætte »op« (koteforskelle er relative små her nede i ådalen) til en ejendom ved **Stavnagervej**. Det må være en nedlagt overkørsel. Atter en hjemmeopgave med at identificere²⁾.

Her begynder en nylig asfalteret cykelsti hen til **Ste**, dejligt.

¹⁾ **vang** sb., -en, -e, -ene (ÆLDRE, POETISK *mark*, *eng*). Kilde: **Retskrivningsordbogen**, <http://dsn.dk/ro>

²⁾ I TIB (V), side 342-5, gyldig **27.5.1979**, er ovk 332, 333 og 335 anført med Aut bom, men ovk 334 står der ikke. Den *kan* da have eksisteret som en usikret ovk og være nedlagt før eller efter denne dato. Usikrede overkørsels nedlæggelse forsvinder ofte i glemslen, hvis datoen for nedlæggelsen ikke er anført med håndskrift på et ældre længdeprofil, og nulevende mennesker, der husker det, ikke træffes.

Ste km 161,0

Ovk 335 km 160,8

Når der kigges fra asfalten på vejen – med det meget beskrivende navn **Engvej** – i ovk 335 mod S, ses der ingen ændring at være sket siden **onsdag 18. juli 2018**; kun er de **sorte** plastovertræk **X** over signalerne fjernede. I selve ovk 335 er de tre felter grus og vejsten mellem spor 1 og 2 samt udenfor blevet asfalterede. Når der kigges gennem stationen hen til de to PU-signaler, er de fire sporskifter fjernede.

Der drejes fra **Stationsvej** og cykles hen ad **Stationspladsen** forbi det sted, hvor den hvide stationsbygning lå, da der var armsignaler i brug. Nu er »stationsbygningen« en stor, **brun** relæhytte. Der ligger på læssevejen en flere meter høj dyngede nye skærver – *måske overskudt fra sporombygningen?* De fire fjernede sporskifter er sporskifte **01a** ind til læssevejssporet, der er fjernet langs spor 1, transversalen fra spor 1 med sporskifterne **02a** og **02b** i spor 2 og sporskifte **03a** til det østre industrisidespor. Både i sporskifte **01a** og **03a** har hjertestykket været fjernet i flere år.

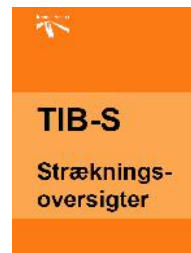

Fra vejbroen i nordenden af stationen er der et godt overblik. Der ligger nu kun fire lag betonsveller i en lille stabel, og længere mod Ø ses en meget stor dyngede nye skærver.

DSB MFA 5016+16 er gennemkørende igennem spor 1 kl. 17.36 på vej mod **Lg**.

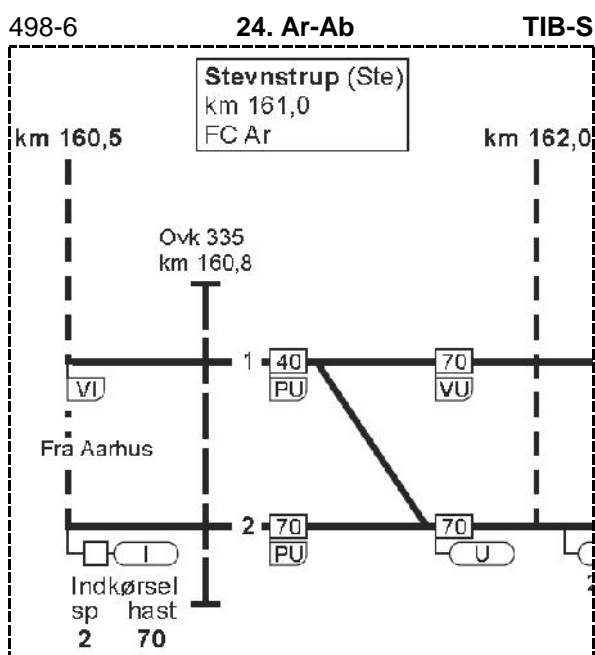

22.05.2017

961

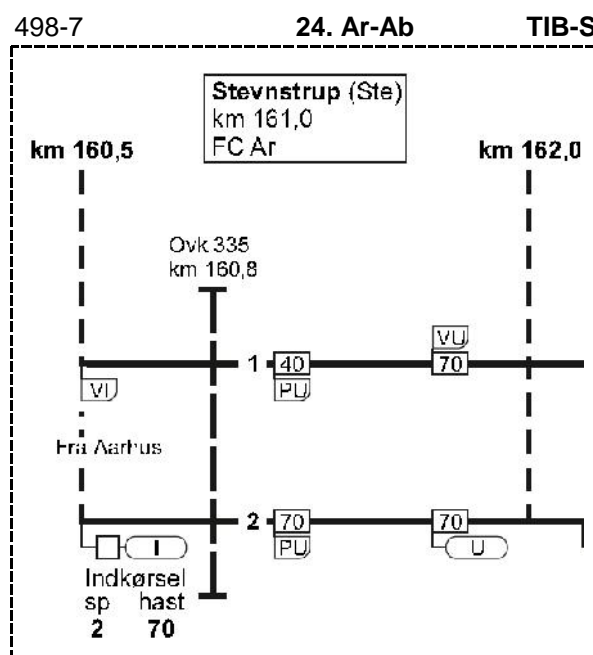

25.08.2018

1320

Rd km 167,7

Kun seksten minutter efter vejbroen i nordenden af **Ste** er forladt, er den næste bro i nordenden af en station nået, og der er i **Rd**. Ombygning af vejbroen med **Viborgvej** foregår i to tempi. I dag er der lagt tværdragere hen over den nordligere af halvdel af broen ind mod stationen.

De to tobegrebs-dagslys-udkørselssignaler viser **Stop**, og hvert U-signal har SR-signal mærke 7.3.1. **F** "F-signal følger" samt mærke SR-signal 17.10 "Rangergrænsen" 3. Fra stationsgrænsen i **Rd** i km 168,9 er der 12,4 km til de to F120-signaler til **Fp**. »F120« angiver, at F-signalet står 1.200 meter foran hovedsignalet.



Før sporskiftet fra spor 4, der tidligere kom fra spor 5 (nu fjernet), står SR-standsignal 16.1.2. **Stop**; det er ikke færdiggjort endnu. Sporforbindelsen ind til **mdt Rd** er endnu ikke retableret.

Både **Post 1** og **Post 2** er fjernede.

I spor 2 holder en **gul** trolje med gummihjul tilkoblet over 20 D-BUVL 6451 Fcs. På hver side af sporskiftet fra spor 2 over til spor 1 står SR-standsignal 16.1.2. **Stop**.

I spor 1 ses tre frontlanterner på litra MF. Det må der kigges nærmere på, hvis toget stadig holder der. PU'en for spor 1 for dette tog er annulleret med **X**. Observation kl. 17.59.

Tre minutter senere ses fra enden af perron 1 DSB MFB 5279+79 holder i spor 1. Der er ingen lkf i førerrummet. Langs fliserne i nordenden af perronen 1 er det rejst et 1¼ m højt hegn hen til det gamle

pakhus. I 1979 lå der et spor hen til denne bygning, hvor en MZ med et godstog fra **År** til **Ab** satte godsvogne.

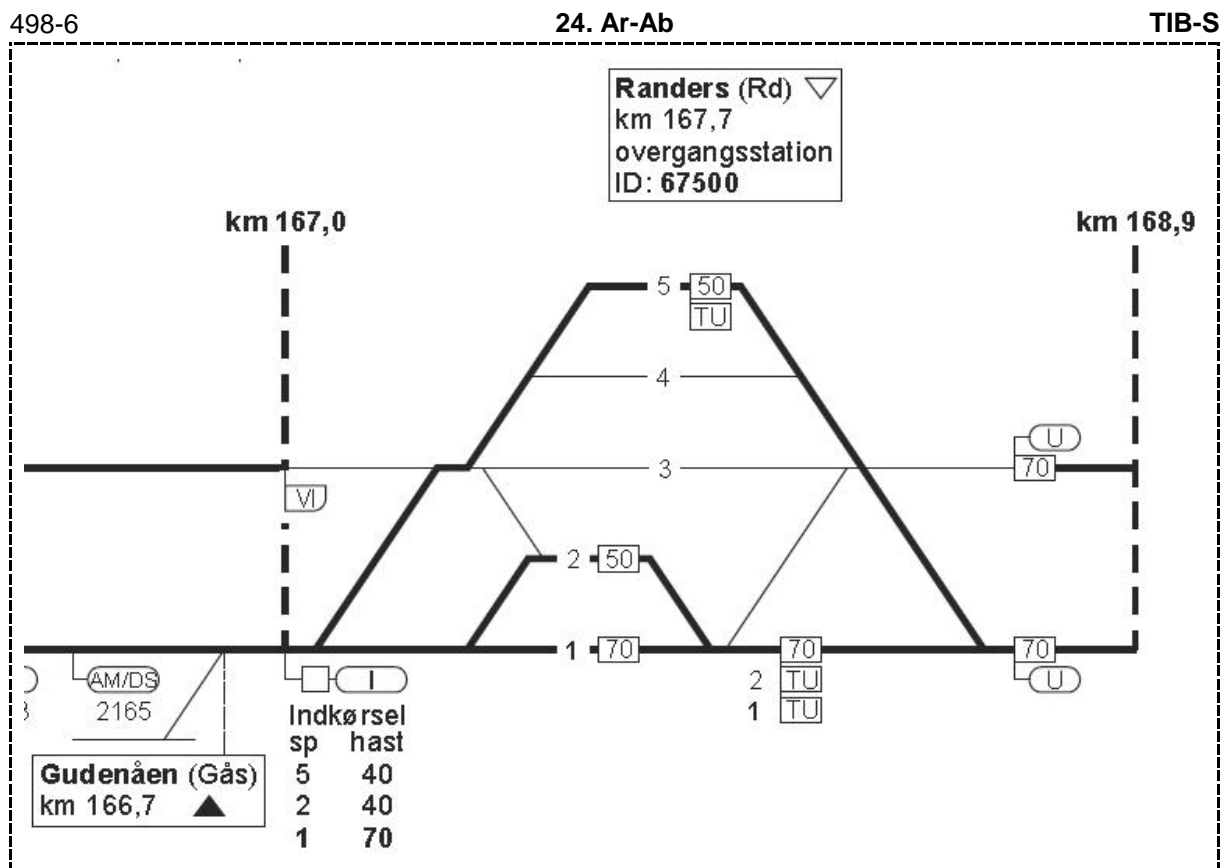

22.05.2017

961

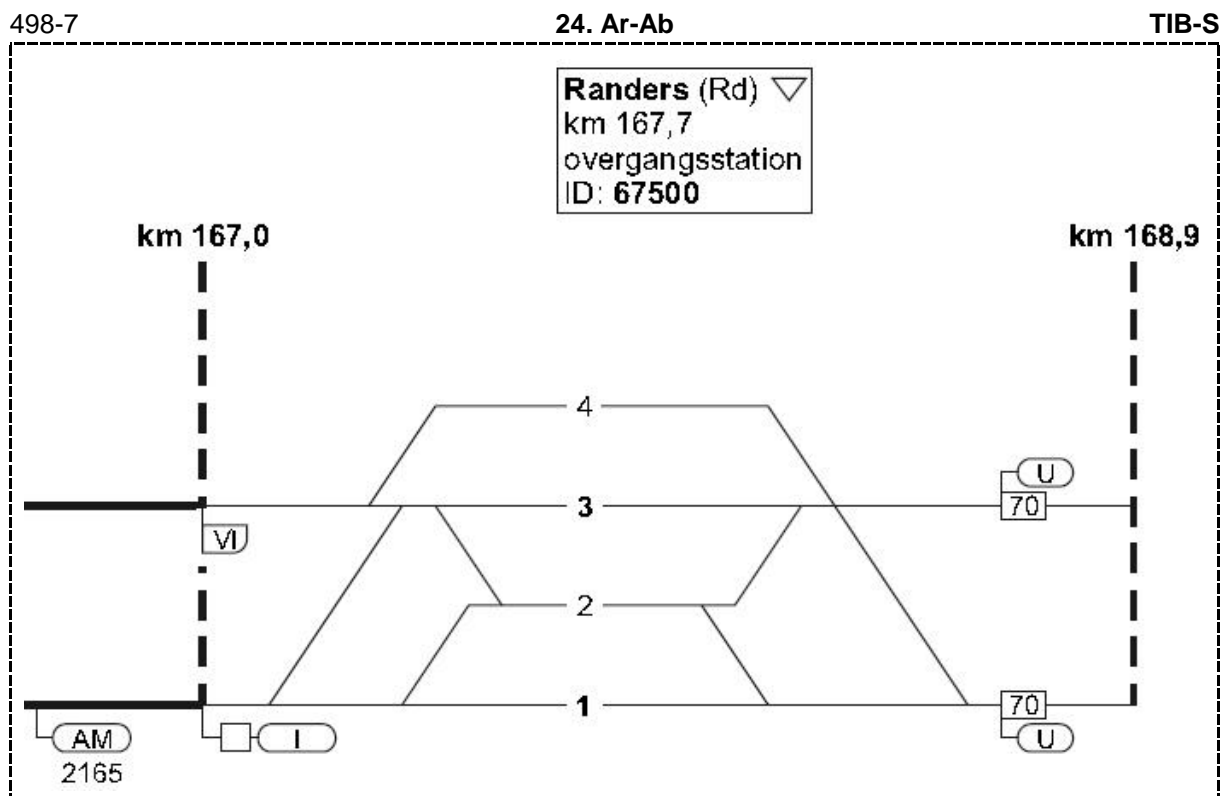

25.08.2018

1320

I dag er spor 4 er endnu ikke anlagt. Hvor spor 5-14 lå, ligger der stabler af betonsveller.

Sporskiftet i **Gås** i km 166,7 er fjernet, og dermed er der ingen sporformindelse til **Pi** (Pindsstrup).

Fra bygningen SØ for stationsbygningen mangler der stadig lidt kantstensarbejde samt markering ved traktorvejen, der blev set asfalteret **fredag 24. august 2018**.

Kl. 18.06½ ankommer det krydsende tog i spor 3, kørt af DSB MFA 5038+38, for der er enkeltspor-drift.

STOPEXRESS 09-3X LEONHARD WEIS og en mere sporombygningsmaskine holder i det nye sidespor mellem spor 3 og langs med **Hvidemøllevej**. Længere er sporet endnu ikke, for der mangler antagelig at blive lagt skinner hen til vejdamningen.

SR-signal 16.1.2. »Stop« står i sporet mod **Rd Havn**. Oppe fra vejbroen med **Hvidemøllevej** ses stå midt i sporet før den første ovk endnu et SR-signal 16.1.2. »Stop«. I blindsporet, der begynder i højre gren i sporskifte 116 i havnesporet, står mange D-BUVL 6451 Fcs.

Fra gang- og jernbanebroen over **Gudenå**, ses der lys i VI- og I-signalet. På det nye I-signal er undertavlen med en hastighedsangivelse ○ dækker af **sort plast** . **Onsdag 18. juli 2018** var det nye I-signal ikke rejst.

Resumé over sporombygning af Rd

Der blev 15 sporskifter tilbage, fire togvejsspor, perron 3 er fjernet, gangtunnel dertil er fyldt med sand, spor 4 er blevet til et togvejsspor. Af sidespor er der tre tilbage: et til **Bombardier**, et sidespor ved **Hvidemøllevej** hen ved rampen op til vejbroen over banen og et til **mdt Rd**. Indkørselshastighed fra **Ste** hæves fra **80** km/t. til **100** km/t.

Bombardier



Der var en gang ... der holdt tre MG-togsæt.

Kilometerdistancer Lg-Ab

Lg	km 154,3	Langå
Ste (Sé)	km 161,0	Stevnstrup T
Fld ca.	km 161,9?	Fladbro T
Gås	km 166,7	Gudenå
Stø	km . . 1,9	Strømmen
Rd	km 167,7	Randers
Svt	km 173,3	Svejstrup T
Bv	km 175,8	Bjerregrav
Kot	km 177,9	Kousted T
Fp	km 182,4	Fårup
On	km 189,6	Onsild
On	km 189,7	Sønder-Onsild
Øls	km 194,7	Øls T
Hb	km 199,0	Hobro
Do	km 207,8	Doense
Do	km 207,8	Øster-Doense
Do	km 208,5	Øster-Doense -
Do	km 208,6	Øster-Doense -
Hvt	km 210,6	Hvarre T
Ad	km 214,5	Arden
Mk	km 218,3	Moskov B & S
Sø	km 222,1	Skørping
Sr	km 229,5	Støvring
Apt	km 231,8	Annerup T
Eh	km 234,1	Ellidshøj
Sv	km 239,2	Svenstrup J
Og	km 244,1	Skalborg
Ab	km 248,4	Aalborg

B & S = Billetsalg & Sidespor, T = Trinbræt,
- = Sidespor med dækningssignal

Cykelturen fortsætter hen ad **Toldbodvej**. I en ovk krydser sporet ind **Bombardier Toldbodvej**. Vejsignalerne Z 72,2 er falmede. Til højre står en **rødhvid/sort** bøjle. Uret viser nu 18.33, lidt sent på dagen.

SR-signal 16.1.2. »Stop« vender ind mod trådhegnet til **Bombardier**, hvis nogen måtte ønske at køre ud gennem græsset. Seks minutter senere er der nået op ad **Fjordgade** og hen ad **Udbyhøjvej**. Fra en højere beliggende parkeringsplads (øverst tv. på Krak-lufftto) kigges der



på **Bombardier**-bygninger, der er forladte. Den lange remise ved siden af de tre MG-togsæt er revet ned, og flere **Bombardier**-bygninger rives ned.

Derefter cykles om til porten ind til **Bombardier** på adressen **Udbyhøjvej 66**. Der står stadig et 30 km/t. vejskilt på den første bygning.

Lokalplan

Kom til møde om Sporbyen Scandia

Togfabrikken **Bombardier** står over for at skifte spor efter, at **Randers Byråd** har besluttet at sende et forslag til nyt plangrundlag for det 22 hektar store område i høring. Nu inviterer **Randers Kommune** og områdets investorer alle interesserede til møde om planerne for **Sporbyen Scandia**.

Kilde: **lørdag 23. juni 2017**

<https://nyheder.randers.dk/alle-nyheder/2017/6/kom-til-moede-om-sporbyen-scandia/>

Rd-Lg-Str

Temperaturen falder her først på aftenen, og der venter en cykeltur på 16,5 km ind gennem **Rd** og til **Lg**, så mere cykeltøj trækkes på. Der satses på at nå tog L 663 (Ar-Str), der har afgang fra **Lg** kl. 19.28, men så skal der trædes til.

Da **Lg** nås 1½ minut før afgang, lyder meldingen 225! Et held, for så er der tid til at købe varm aftensmad oppe i byen.

Tog 663 køres af DSB MFB 5295+95, der afgår 19.53 (225). Str nås kl. 21.06 (211). *Godt kørt!*

Litteratur Lg-Rd

Billeder af danske privat- og statsbanestationer

<http://www.danskestationer.dk/index.php>

Nordjyllands jernbaner > Randers-Aalborg

http://www.baner-omkring-aalborg.dk/?Randers_-_Aalborg

Randers-Aalborg Jernbane

https://da.wikipedia.org/wiki/Randers-Aalborg_Jernbane

Randers-Ryomgård-banen

<https://da.wikipedia.org/wiki/Randers-Ryomg%C3%A5rd-banen>

Strømmen Station

[https://da.wikipedia.org/wiki/Str%C3%B8mmen_Station_\(Danmark\)](https://da.wikipedia.org/wiki/Str%C3%B8mmen_Station_(Danmark))

MHVJ

<http://mhvj.eu/>

Jernbanenyheder Uge 1-4-2018, **FASTE ANLÆG**, mandag 22. januar 2018

Ombygning af stationerne, Borgermøde 22. januar og Præsentation af sporombygning af Ste, Rd, Fp og Hb af Banedanmark

Jernbanenyheder Uge 20-2018, **FASTE ANLÆG**, onsdag 16. maj 2018

Besigtigelse af sporombygning og nedlagte togekspeditionssteder Lg-Hb, Sé/Ste, Fld, Gås, Rd

Jernbanenyheder Uge 29-2018, **FASTE ANLÆG**, onsdag 18. juli 2018

Besigtigelse af sporombygning og nedlagte togekspeditionssteder Lg-On, Ste, Fld, Gås, Stø, Rd

Jernbanenyheder Uge 34-2018, **FASTE ANLÆG**, fredag 24. august 2018

Besigtigelse af Rd-Fh, Rd, Gås, Rd

Jernbanenyheder Uge 35-2018, **FASTE ANLÆG**, mandag 27. august 2018

Togene kører igen mellem Langå og Hobro. Besigtigelse af Ste og Rd

(BL)

Elektrificeringen af Lille Syd m.v.

Elektrificeringen af **Lille Syd** fortsætter i højt tempo! I dag var jeg for første gang på **Lille Syd** siden **tirsdag** sidste uge. Stort set alle master er nu rejst fra stationsgrænsen til **Næ** og til **Terslev Skolevej** øst for **Hz**. Øst herfor stod ingen master i dag. På pladsen i **Th** er der nu et mindre oplag af master.

Kj

I **Kj** mangler man stadig at banke en del fundamenter ned, og under dette arbejde er man stødt på vanskeligheder. Den sandede undergrund med højt grundvandsspejl gør det svært at banke fundamenterne ned. Det tager så lang tid, at man nogle nætter kun når to eller tre fundamenter, og husene slår revner, ikke bare i første række, hvor der er sat målere på, og som der er taget billeder af

for at kunne dokumentere eventuelle skader, men også i anden og tredje række! Problemerne i **Kj** har allerede taget en del af projektets tidsreserve.

I **uge 37** er det planen at begynde med trådtræk, og i **januar 2019** er det planen at prøvekøre strækningen mellem **Næn** og **Kjn** med et ER-togsæt med 120 km/t. og slukkede sikringsanlæg. Forsinkelserne i **Kj** kan dog skubbe kørslerne nogle uger. De skal ske, mens der er "nattero" på S-banen, da den ikke er immuniseret, hvor de to strækninger løber parallelt. Først **ultimo 2021** – når det nye signalsystem ventes at være i drift på strækningen, testes med 160 km/t. (der bliver den nye strækningshastighed).

Fra Arkil har Contec Rail tilbagekøbt Køf T 51, de fem lavsidede vogne og tankvognen. I dag stod tankvognen uden for ved værkstedet, delvis ommalet i "Contec-blå".

(JSL via BL)

On 29/8 2018

Ulykkesramt jernbaneoverskæring lukkes nu

Banedanmark nedlægger inden for de kommende uger to usikrede overkørsler i Sig ved Varde. En tredje får vejbump for at skærpe trafikanternes opmærksomhed. Det skriver TV-syd.

Det er overkørslerne 162 og 163 skal lukkes. ...

Kilde: [JYDSKEVESTKYSTEN](#), Indland, **onsdag 29. august 2018** kl. 08:38

<https://www.jv.dk/indland/Ulykkesramt-jernbaneoverskaering-lukkes-nu/artikel/2638944>

(BL)

To 30/8 2018

LEVERANDØR

JERNBANEVIRKSOMHED

Hjem > Presse > Pressemeddelelser > Nu begynder byggeriet af Kalundborg Øst Station

Nu begynder byggeriet af Kalundborg Øst Station



Banedanmark går nu i gang med at bygge Kalundborg Øst Station, der kommer til at ligge tæt på Novo Nordisk, på det omkringliggende industri kvarter og i gåafstand fra rådhuset.

Kalundborg Øst Station, der åbner den 9. december, bliver placeret på den nordlige side af banen over for Novo Nordisk produktionsområde i udkanten af byen – cirka halvanden kilometer øst for Kalundborg Station.

"Målet er, at Kalundborg Øst skal være en pendlerstation, så toget bliver en attraktiv løsning for mennesker, der arbejder eller har ærinder i området. Vi har udarbejdet stationsprojektet for Kalundborg

Øst Station sammen med Kalundborg Kommune og Novo Nordisk og glæder os meget til, at vi kan åbne stationen den 9. december i år," siger Britt Tronier, projektleder i Banedanmark.

Stationen bliver enkelt opbygget med en perron med skilte, læskure, bænke og rejsekortstandere. Der bliver desuden en forplads cykelparkering, buslomme og taxiholdeplads, og umiddelbart nord for stationen bliver der anlagt en parkeringsplads med plads til omkring 100 biler.

Stationen skyder hurtigt op

Det tager kun godt to måneder at bygge Kalundborg Øst Station. Området, hvor stationen skal ligge, ryddes i september, og de første forberedende arbejder begynder den 30. september.

Byggeriet af perronen foregår i oktober, hvor sporet i en længere periode er spærret, og i november får stationen så al det nødvendige udstyr som eksempelvis belysning, skilte og rejsekortstandere, inden den står klar til åbning den 9. december.

I begyndelsen af april 2019 bliver stationen udstyret med en gangbro over sporet, så passagererne endnu lettere kan komme fra stationen og over i industriområdet.

Download [illustration af den nye station](#)

Trafikken under byggeriet

En del af arbejdet kan gennemføres, mens togene kører på strækningen, men i følgende perioder vil det være nødvendigt at spærre for togtrafikken mellem Kalundborg og Svebølle.

- Fra søndag den 30. september til og med torsdag den 4. oktober (Aftenspærringer fra klokken 20.15)
- Fra søndag den 7. oktober til og med torsdag den 11. oktober (Aftenspærringer fra klokken 20.15)
- Fra fredag den 12. oktober klokken 20 til og med søndag den 29. oktober (Totalspærring)
- Fra torsdag den 4. april 2019 klokken 20 til og med søndag den 7. april 2019 (Totalspærring)

DSB erstatter togene med togbusser. Find din rejse på [rejseplanen.dk](#)

Yderligere information

På vores hjemmeside, www.bane.dk, kan du læse mere om projektet og se en mere udførlig tidsplan for arbejdet.

Kilde: **torsdag 30. august 2018**

<https://www.bane.dk/Presse/Pressemeddelelser/Nu-begynder-byggeriet-af-Kalundborg-OEst-Station>
(BL)

Ovk 185, 207 og 227 på Thybanen har fået bomanlæg

Den usikrede ovk 185 i km 57,105, **Hørstedvej**, har fået halvboanlæg.

Ovk 207 i km 61,357, **Gjersbøllevej**, der kun havde advarselssignalanlæg, har fået bomme.

Den usikrede ovk 227 i km 65,081, adgangsvej til **Todbøllevej**, har fået halvboanlæg.

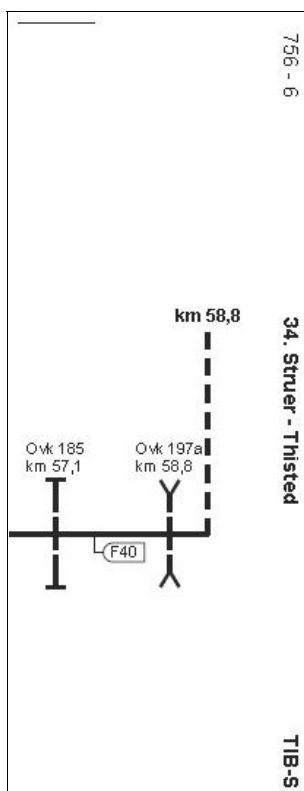

31.08.2018

Rettelsesblad 1324

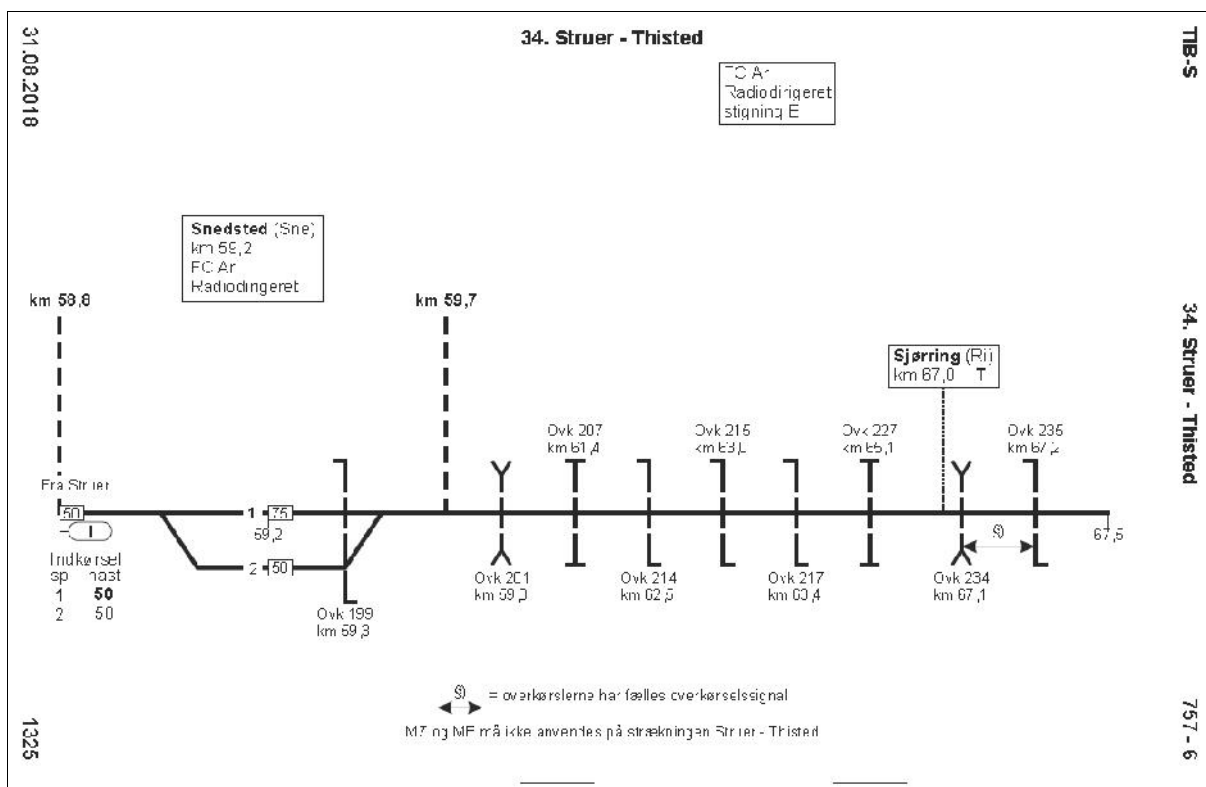
**TIB-S**Stræknings-
oversigt

Kilde: TIB-S, rettelsesblade 1324-1327, fredag 31. august 2018

(BL)

Nu han Transmontana landet!

Den 5 juli kom Green Cargos-
två nya Transmontana-lok
med järnvågsfärjan till Trel-
leborg. Litterabeteckningen
blir Mb, en återanvänd bok-
stavskombination, som tidi-
gare bars av en ånglokstyp
från åren 1902-03.

Kilde: Tidskriften Tåg 7-8 2018, side 36

På side 37 er der et billede af fronten på grønne og blå TMZ 14?? med en bemærkning:

Psst... hos oss kan ni hyra lok och vagnar!

Det er en reklame fra **NORDIC RE-FINANCE AB, Stationsgatan 21, 564 31 Bankeryd**
www.nordicrefinance.se. Kig under Våra lok, se specifikationer og billeder af TMZ IV, TMZ II og TMX
(BL)

On 29/8 2018

Nya tag i Landeryd

Foreningen Landeryds Järnvägsmuseum, LJM tar nya tag. Med ny styrelse och stöd av Hylte kommun och Region Halland ska LJM fortsätta att vårda och levandegöra Landeryds rika järnvägshistoria med utgångspunkt från HNJ:s tidigare lokstation, som föreningen äger. Tågdagarna i Landeryd den 1-2 september är ett exempel. Den välbevarade järnvägsmiljön och dess värde illustreras genom regeringens beslut att göra starionsfastigheten till starligt byggnadsminne.

Du är varmt välkommen som medlem i "nya" LJM! Fler medlemmar betyder en ännu starkare förening.

Sätt in medlemsavgiften, 200 kronor, på plusgirokonto 130 34 28-5. Betalningsmottagare är Föreningen Landeryds Järnvägsmuseum. Glöm inte att tydligt ange namn, adress, telefon och gärna e-postadress om sådan finns.

www.tagdagarna.se

www.landeryd.info

Kilde: Tidskriften Tåg 7-8 2018, side 28
(BL)

Lø 1/9 2018

Tågdagarna i Landeryd

Traditionen tro køres der i **september** med et eller to ånglok ud fra **Landeryd** til **Torup** og **Smålandsstenar** på strækning 86 **Halmstad C – Värnamo-Väggeryd – Nässjö C**. Tidligere år, i **2012, 2014** og **2016**, er der set køre ved egen kraft: SJ E2 1333, SJ B 1037, SJ B 1312 og BLHJ 2. Af kolde maskiner er der set: SJ E10 1748, SJ E2 1184. I året **2017** blev der ingen kørsel med ånglok grundet manglende tilladelse.

Halmstad Rbg

Efter klokken 9 ses der tre diesellokomotiver. Alt er stille. Fra N i retning S holder:



STAB T44 260 + 3 **gule** Ucs + 2 Ugkkpp + 5 Faos. Det **røde** lokomotiv holdt her også **fredag 11. maj 2018**.

Et distraherende tog passerer kl. 9.12:

Tog 1045 Halmstad C Laholm, kørt af DSB ET 4597+ 97 + DSB ET 4565+65.

De tre første vogne efter T44 260 har intet litra angivet, men de ligner litra Ucs.

Påskriften er: S-RT 43 74 9105 399-1

Fjerde vogn: S-RT 44 74 9039 166-4 Ugkkpp

Sjette vogn: S-RT 84-74-662 5206-5 Faos

Cargo har forladt den administrationsbygning, der ligger lige ved de mange spor. Alle vinduer er skoddet til. Der er to lokomotiver mere i hvert sit spor med tilkoblede godsvogne:

Rød STAB T43 231 og blå GC T44 0351-7

Gul NRC Group 99 71 3012 310-9

I et blindspor ved en ovk med vejen **Margaretagaten** holder to fladvogne:

S-Infra 9452 094-6 + 9452 319-7. Begge vogne har rustne hjul og stod her

fredag 11. maj 2018.



Rejseplan

Gratis extratåg 27202 från Halmstad C kl. 09:59, Landeryd an kl. 10:49.

Gratis extratåg 27202 från Landeryd kl. 15:40, Torup kl. 15.55-16.42, Halmstad C kl. 17:14.

Halmstad C

Fra P-risten indrangerer gul S-JTL Y32 1408 som tog 27202 (Halmstad C – Landeryd) i spor 1. Næsten alle pladser i brug, for turen til **Landeryd** er gratis! Det er første gang, det opleves, så der kommer sikkert flere deltagere til **Landeryd** end ellers. *God idé!*

Landeryd



Tidligere hensatte gsv.
í Halmstad C

Rundremise
Hensat materiel

Stationsbygning

Burseryd ej kørsel
Nässjö C

Godsvognene ved rangerhovedet SV for remisen er flyttet over til spor 4 og 5, der delvis groet til.

Landeryd

En flere meter lang bander er monteret øverst på en **E•K•A**-tankvogn:

Henstillet/udrangeret materiel i spor 4 og 5

SJ	Q12	506665	Tågdagarna i Landeryd
SJ	Q12	506208	Saltsyra
SJ	Q12b	504602	Gasol Koppartrans
SJ	Q12	506549	Göteborg AB Tankvagnar
SJ	Q14u	101478	= Cementa =
SJ	774 1	028-0	Zaekk, hemstation Vär-tan, vogn til skærver
CBJ	Q	502003	För linfröolja soab
SJ	Q12b3	506251	Shell Koppartrans tankvogn
SJ	Q12	506441	Väterperoxid tankvogn
SJ	Q12	506908	Väterperoxid tankvogn
SJ	741 6	007-2	Zgkks, hemstation Pölsebo
SJ	Z43	337	Tilvokset med små birketræer

LANDERYD TORUP SMÅLANDSSTENAR

TÅGDAGARNA I LANDERYD
Första helgen i september
www.tagarna.se

KINNARED HYLTEBRUK RYDÖBRUK

SJ Q12 506665 ÄGARE: EKA AB
FÖR: KALILUT, HEMSTATION: BONUS

Mdt Landeryd

SJ	Z43	215	+ S-Infra 945 5 149-5 Qbv læsset med hvide sække med kul
SJ	E2	1184	I remisespor 4, kold
SJ	B	1312	I remisespor 5, kold
SJ	B	1333	I remisespor 6, kold
LJM	T23	119	I remisespor 7
SJ	V3	28	Ved remisegavl
SJ	E10	1748	Uden for remise, kold
NJ	945	4186-8	44-74-945 4 186-8 Qbo, 12,0 m.

Det er **gul** fladvogn til at transportere normalsporet materiel på normalspor. Den ene aksel er fjernet, de to puffer er drejet ud til hver side af vognen, og der er lagt to trekantede kiler på normalsporet nedenfor, så der kan køres ned på det. Vognen har antageligt været brugt til at flytte den grønne ångvagn H.N.J. 1 hertil.

H.N.J.

Kedlen er opretstående midt i den toakslede personvognen. Skorsten på taget på ångvagnen. I hver ende er der endeperroner at stå på. To store lanterner i hver ende.

Toggang i Landeryd

Det tog over en time at se på henstillet materiel og rundremisen, og vente på voksne og børn ikke stod lige midt i motivet med et damplokomotiv. Et par minutter før afgang købes en billet til **Torup**.

Kl. 12.03 ankommer STAB TMX 1004 + SJ 4814 B1S + SJ 5053 A2 + SJ 4873 AB3K med tog 51686 i spor 1 fra **Torup**.

Klar til afgang i spor 2 holder damplokomotivet SJ E2 1092 + SJ S17d 55140 Dieselelektrisk Tågvärmevagn + SJ 4932 + SJ R2 5184 + SJ 4901 + SJ B1K 5114 [160 km] med tog 51687 til **Torup**.

Eftermiddagen skal tilbringes i sportrekanten mellem **Torup, Landeryd** og godsbanen til **Hyltebruk**.

Torup

På hovedstrækningen mellem **Torup** og **Smålandsstenar** kører der to personvognsstammer trukket af E2 1092 og MX 1004.

Mellem **Torup** og **Hyltebruk** pendler den **gule** S-JTL 75 94 000 1299-4, Y1 1299, som arbejdstog frem og tilbage på godsbanen. I hvert fald før i tiden var der mange transporter af papir i Hios-v-lignende godsvogne, der var over normal profilstørrelse.

Eftermiddagen tilbringes ved de to af de tre trafikerede spor i sportrekanten med nogenlunde motiver.

Litteratur

Hvad der kan ses af fordon/køretøjer og måske køre i **september 2018** er anført på hjemmesiden i underkapitlet **PROGRAM & FORDON**. <http://www.tagdagarna.se/>

Landeryds Järnvägsmuseum <http://landeryd.info/>

Svenska lok – Alla Sveriges ånglok, ellok, diesellok, växellok, private lok, privatbanelok <https://www.svenska-lok.se/>

Lokstallet.nu <http://www.lokstallet.nu/y31-y32>

Jernbanemuseets hjemmeside i Nässjö C er <http://www.lokstallet.se/>

En beskrivelse af strækningen Halmstad-Nässjö Järnvägar kan læses på

<https://www.svenska-lok.se/pbaner.php?s=313&n=halmstad-nässjö-järnvägar>

Beskrivelse af ångvagn H.N.J., bygget **1888** og driftklar, findes på

https://www.svenska-lok.se/damp_solo.php?s=313&lokid=3093

(BL)



E Landerud-Torup, 60 SEK
lørdag 3. september 2018

FULL FART MOT TÅGDAGARNA

Den 1-2 september återkommer Tågdagarna i Landeryd, med veterantåg och mängder avkringaktiviteter för hela familjen. Det är Landeryds Järnvägsmuseums och dess många samarbetspartners ambition att alla ska hitta något intressant i programmet!

Till utbudet avupplevelser på tåg, buss och berörda orter bidrar i år också Hallandstrafiken som planerar extra Krösatåg och Infranord som visar hur företaget underhåller spåret vi åker på. Det blir också Tågdagarna-premiär för ett av landets äldsta driftdugliga järnvägsfordon; Halmstad-Nässjö Järnvägars ångvagn från år 1888. Den lilla mysigt pysande vagnen kommer att erbjuda turer för ung och gammal på bangården i Landeryd. En unik liten resa som börjar och slutar framför stationshuset, numera statligt byggnadsminne.

Föreningen Landeryds Järnvägsmuseum, LJM kan nu åter glädja sig åt ett stigande antal medlemmar. Men vi vill gärna bli ännu fler! Så käre järnvägsvän, bli gärna LJM-medlem och känn dig varmt välkommen till Tågdagarna 2018!

Kilde: <http://www.tagdagarna.se/>, kopieret **torsdag 30. august 2018**

FORDON (Planerade, reservation för ändringar)

Ånglok E2 1092, Diesellok TMX, Motorvagn Y1 1299, Ångvagn HNJ 1

Planerade tågset i trafik:

Ångtåg E2 1092 (från 1911)+B1+B1+B5+R2+Sv1, ånglok går rättvänt i nordlig riktning.
Dieseltåg TMX 1042 (från 1960)+A2+AB3+B1S, 1:a klass tåget!

Kilde: <http://tagdagarna.se/program.html> kopieret **söndag 19. august 2018**

ÅK TÅG TILL TÅGDAGARNA

Hallandstrafiken har ordnat ett extrainsatt krösatåg som går mellan Halmstad och Landeryd. Som stannar i Oskarström, Torup och Kinnared enligt nedan tidtabell. Åker man med det krösatåget till Tågdagarna behöver man inte köpa någon biljett utan resan är helt gratis!

Mer information **finns här** (se efterföljande, red.)

Gratis Krösatåg till Tågdagarna

Kommande lördag och söndag (1-2/9) är det dags för Tågdagarna i Landeryd igen. Det blir tåg i massor under dagarna två. Åker du med Hallandstrafikens extra Krösatåg till Landeryd, bjuder vi på tågresan.



Hallandstrafikens extratåg, som är gratis till Landeryd, avgår från Halmstad C kl 09:59 (lördag och söndag) och är framme i Landeryd 10:49. Från Landeryd går tåget kl 15:40 (lördag) och kl 16:20 (söndag). Båda dagarna med ankomst kl 17:14 till Halmstad. På lördagen gör tåget även ett stopp (mellan kl 15:55-16:42) i Torup för höstmarknaden som pågår för fullt där. Observera att ordinarie biljetter och priser gäller som vanligt på alla andra Krösatåg. I Landeryd finns vårt tält uppställt och där bjuder vi och vår personal på kaffe, har en tipspromenad och

alla som vill kan snurra på det populära vinsthjulet och vinna resepresentkort.

Tidtabell Halmstad-Landeryd-Halmstad 1 och 2 september:

Åker du med det här extratåget är det fri resa hela vägen. Du behöver ingen biljett och det är bara att hoppa på och njuta av tågresan. Du kan åka vilka sträckor du vill med just detta tåg. På övriga Krösatåg gäller ordinarie priser och biljetter.

Halmstad-Landeryd:

Lördag 1 september och söndag 2 september:

AVG: Halmstad C 09:59

Oskarström 10:14

Torup 10:34

Kinnared 10:41

ANK: Landeryd 10:49

Landeryd-Halmstad:

Lördag 1 september

AVG: Landeryd 15:40

Kinnared 15:48

Torup 16:42 (uppehåll,

Torups marknad 15:55-16:42)

Oskarström 16:58

ANK: Halmstad C 17:14

Söndag 2 september

AVG: Landeryd 16:20

Kinnared 16:26

Torup 16:44

Oskarström 16:59

ANK: Halmstad C 17:14

Kilde: 28 augusti 2018 | Nyheter, kopieret **torsdag 30. august 2018**

<https://www.hallandstrafiken.se/a/gratis-krosatag-till-tagdagarna>



Y-tog i Halmstad C

Køreplaner

Krösatågen

<http://www.jarnvag.net/resa/krosatagen>

Resrobot

<https://tagtidtabeller.resrobot.se/>. Sæt et f ved Karta södra Sverige (söder om Sundsvall) og lav en papirskrift for lettere at kunne finde en køreplan for en bestemt strækning eller gem en pdf-kopi.

Litteratur

STAB TMX 1004

<https://jernbane.net/bo/subpage.php?s=4&u=89639>

Motorvagn Y1 1299

<http://www.lokstallet.se/vehicle/motorvagn-y1-1299/>

Svenska privatbanor och järnvägsoperatörer

http://www.svenska-lok.se/svenska_privatbanor.php

Krösatågen

<https://sv.wikipedia.org/wiki/Kr%C3%B6sat%C3%A5gen>

Jönköpings Länstrafik

https://sv.wikipedia.org/wiki/J%C3%B6nk%C3%B6pings_L%C3%A4nstrafik

Itino

<https://sv.wikipedia.org/wiki/Itino>

Svenska Järnvägsklubben

<https://www.sjk.se/>

(BL)

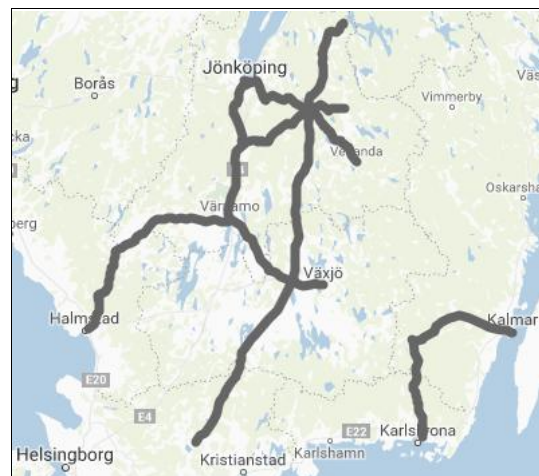

WIKIPEDIA
Den frie encyklopædi

DIVERSE

BILAG

Fortegnelse over forkortelser

I tjenestetelegrammer, i anden intern korrespondance, i instruktionsstof, i personaleregistering, ved udfyldning af blanketter til internt brug (f. eks. regninger og fripas) kan, når det skønnes hensigtsmæssigt, anvendes nedennævnte forkortelser:

Stillingsforkortelser (forkortelse – stilling)

bam	banemester	ksmt	kørestrømsmontør	sek	sekretær
bfm	baneformand	ktas	kontorassistent	sik	sikringsmester
bing	baneingeniør	lacf	lastbilchauffør	simt	sikringsmontør
bm	bådsmand	linsp	landinspektør	sing	sikringsingeniør
bmt	banemontør	lkas	lokomotivassistent	skf	skibsfører
boc	baneområdechef	lkf	lokomotivfører	sning	signalingeniør
brbtj	brobetjent	lki	lokomotivinstruktør	stfs	stationsforstander
brfg	brofoged	lkm	lokomotivmester	stl	stationsleder
				stm	stationsmester
cing	civilingeniør	mat	matros	stmd	styrmand
		mm	maskinmester	svm	svejsemester
doc	driftsområdechef				
dtbtj	depotbetjent	oass	overassistent	tas	trafikassistent
dtfm	depotformand	oing	overingeniør	tbjt	togbetjent
		opt	overportør	teksp	trafikekspedient
elf	elektrofører			tek tg	teknisk tegner
		phm	pakhusmester	tem	telemester
gdr	generaldirektør	presch	pressechef	tgf	togfører
		pt	portør	tgi	toginstruktør
hvk	håndværker			tgr	togrevisor
		rgfm	rangerformand	tinsp	trafikinspektør
ing	ingeniør	rgm	rangermester	tktl	trafikkontrollør
		rmfm	remiseformand		
jba	jernbanearbejder	rucf	rutebilchauffør	vkm	værkmester
jdek	jernbanedektiv			vm	vognmester
jur	jurist			vopsm	vognopsynsmand

Kilde: Danske Statsbaner, Ordresamlingen serie A, Organisations- og personaleforhold, Bilag XVI, torsdag 1. april 1976, udtog.

Overkørsler

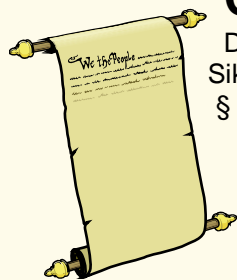

Det hedder en **overkørsel**, jævnfør:
Sikkerhedsreglement af 1975 (SR)

§ 11 Automatisk sikrede overkørsler, side 97-18 – 108-11.

Kilde: <https://www.bane.dk/Jernbanevirksomhed/Sikkerhed/Trafikale-regler/SR>

Færdselsloven, LBK nr. 1055 af 9. november 2012

§ 5 Færdse over jernbanespor m.v.

Kilde: <http://www.retsinformation.dk/Forms/R0710.aspx?id=143400#Kap8>

Færdsestavler

Betegnelser for **Advarselstavler** for vejfarende ved jernbaner kan ses på <http://login.koreklar.dk/faerdsestavler.pdf>

Transport-, Bygnings- og Boligministeriet. Bekendtgørelse om vejafmærkning nr. 1632 af **onsdag 20. december 2017**, <http://vejregler.lovportaler.dk/showdoc.aspx?schultzlink=bek20171632>

Kapitel Æ. Letbanesignaler Tavler og signaler som kun henvender sig til føreren af letbanekøretøj.

Klik på pdf-ikonet  øverst til højre, hvis pdf-format ønskes.

Vehicle Keeper Marking Register – VKM
Fahrzeughaltercode Register – VKM

	VKM	UNIQUE	Status
Explanation:	Code shown on vehicles	Combination for uniqueness check	In use/Blocked/revoked
Erklring:	Code an den Fahrzeugen	Kombination fr Kontrolle der Einmaligkeit	Verwendet/blockiert/Storniert

VKM	UNIQUE	Keeper Name/Halter Name/	Country	Status	www.
ARAIL	ARAIL	Aarsleff Rail A/S	DK	in use	aarsleff.com
AT	AT	Arriva Tog A/S	DK	in use	arrivatog.dk
CFLCD	CFLCD	CFL Cargo Danmark ApS	DK	in use	dansk-jernbane.dk
CONTC	CONTC	Contec Rail Aps	DK	in use	contec.dk
CRSA	CRSA	Contec Rail Safety ApS	DK	in use	
DAN	DAN	DSB aarhus Nrbane A/S	DK	in use	
DBCSC	DBCSC	DB Cargo Scandinavia	DK	in use	dbcargo.com/dk
DJM	DJM	Danmarks Jernbanemuseum	DK	in use	jernbanemuseet.dk
DSB	DSB	Danske Statsbaner	DK	in use	dsb.dk
DSBS	DSBS	DSB S-tog a/s	DK	in use	s-tog.dk
ENT	ENT	Banedanmark	DK	in use	bane.dk
LB	LB	Lokalbanen A/S	DK	in use	lokalbanen.dk
LJ	LJ	Lollandsbanen	DK	in use	lollandsbanen.dk
MALUS	MALUS	Malus Aps	DK	in use	malus.dk
METRO	METRO	Metro Service A/S	DK	in use	metroservice.dk
Mjba	MJBA	Midtjyske jernbaner A/S	DK	in use	
MjbaD	MJBAD	Midtjyske Jernbaner Drift A/S	DK	in use	
NJJ	NJJ	Nordjyske Jernbaner	DK	in use	njba.dk
RCDK	RCDK	Railcare Danmark A/S	DK	in use	railcare.se
RDK	RDK	Railion Denmark	DK	Revoked	railion.dk
RSC	RSC	DB Schenker Rail Scandinavia A/S	DK	Revoked	railion.dk
RSEJ	RSEJ	Railservice	DK	in use	railservice.dk
RTOG	RTOG	Regionstog A/S	DK	in use	regionstog.dk
SBF	SBF	A/S Storeblt	DK	in use	storebaelt.dk
SJVT	SJVT	Sydjyllands Veterantog	DK	in use	sjvt.dk
STEAM	STEAM	Rent a Lok Aps	DK	in use	rentalok.dk
VLB	VLB	Vestsjllands Lokalbaner A/S	DK	in use	ohj.dk, vlb.dk
VSVT	VSVT	Vestjllands Veterantog	DK	in use	vsvt.dk
VTV	VTV	Veterantog Vest	DK	in use	veterantog-vest.dk

Kilde: https://www.era.europa.eu/registers/vkm_en

List of VKMs, Related documents: [pdf](#)

Togekspeditionssteder

Togekspeditionssted	Fllesbetegnelse for stationer og holdsteder.
Station	Togekspeditionssted med hovedsignaler og centralsikring. En station kan deltage i den sikkerhedsmssige afvikling af toggangen som togflgestation, eller den kan vre lukket eller ubetjent.
Fri bane	Den del af banestrkningen, der ligger uden for stationsgrnsen.
Holdsted	Fllesbetegnelse for et togekspeditionssted – sidespor eller trinbrt – p den fri bane. Deltager ikke i den sikkerhedsmssige afvikling af toggangen. Et trinbrt kan ligge helt eller delvist p en station.

Kilde: Sikkerhedsreglement, Afsnit 10, Definitioner

Stationsgrnsen og rangergrnsen

Grnsen mellem den fri bane og en station benvnes stationsgrnsen. Den er kendetegnet ved det I- eller VI-signal, der dkker stationen.

Kilde: Sikkerhedsreglement § 2, stk. 1.3.

Stednavneforkortelser i Jylland

Hhs Hirtshals **Sgb** Skagen
Hj Hjørring **Fh** Frederikshavn
Lih Lindholm
Ti Thisted **Ør** Løgstør **Ab** Aalborg **Abø** Aalborg Øst
Thb Thyborøn Havn **Gy** Glyngøre **As** Aars
Røn Rønland **Aat** Aalestrup **Hb** Hobro **Mrg** Mariager
Lmv Lemvig **Sk** Skive **Fp** Fårup **Rd** Randers
Str Struer **Vg** Viborg **Lg** Langå **Al** Allingaabro
Vem Vemb **Ho** Holstebro **Kp** Karup **Lb** Laurbjerg **Rå** Ryomgård **Gr** Grenaa
Rj Ringkøbing **Hr** Herning **Sl** Silkeborg **År** Ar Rbg. **Ar** Aarhus H
Dæ Videbæk **Fu** Funder **Sd** Skanderborg **Odd** Odder
Sj Skjern **Bb** Brande **Hs** Horsens
Nbl Nr. Nebel **Gi** Grindsted **Vj** Vejle **Fra** Fredericia Ranger-
Ox **Va** Varde **Fa** Fredericia banegård
Oks- **TI** Taulov **Gfa** Fredericia
bøl- **Es** Esbjerg **Bm** Bramming **Lk** Lunderskov **Kd** Kolding Godsstation
Rb Ribe **Oj** Vojens **Hab** Haderslev **Sno** Snoghøj
Æk Skærbæk **Rq** Rødekro **Åa** Aabenraa
Tdr Tønder **Te** Tinglev **Sdb** Sønderborg
Tdgr Landegr. **Pa** Padborg
Anb Niebüll **Fw** Flensburg Weiche **Fib** Flensburg

Stednavneforkortelser omkring Struer

Bn Bedsted Thy **Ny** Nykøbing Mors
Ur Hurup Thy **Gy** Glyngøre
Thb **Yd** Ydby
Thyborøn Havn **Ln** Lyngs
Røn Rønland **Hw** Hvidbjerg
Hbø Harboør **Ul** Uglev
No Oddesund Nord **Sk** Skive **Hø**
Lmv Lemvig **Um** Humlum **Røb** Rønbjerg Højslev
Bnt **Str** **Han** **Vp** Vinderup **Sm**
Bonnet Struer Handbjerg Stoholm
Bmk **Hm** Hjerm **Ra**
Bækmarksbro Ravnstrup
Vem **Bu** Bur **Ho** Holstebro **Vg**
Vemb **Ts** Tvis Viborg
Uf Ulfborg **Uu** Avlum **Kp**
Tm Tim **Id** Vildbjerg Karup
He Hee **lb** Skibbild
Rj Ringkøbing **Dæ** **Gp** Gødstrup **Hr** Herning
Lm Lem Videbæk **Stu** Studsgård **Hrm**
Sj **Bs** **Td** **Kæ** Kibæk Herning
Skjern Borris Trolldhede Messecenter

Stednavneforkortelser på Fyn

Sb Strib
Md Middelfart
Od Odense
Ac Assens **Ng** Nyborg
Re Ringe
Få
Faaborg **Svg** Svendborg

En udførlig liste over stednavneforkortelser findes på **Banesiden** under <http://www.john-nissen.dk/banesiden/Forkortelser/fork.php>

Stednavneforkortelser på Sjælland, Lolland-Falster

Tvl Tisvildeleje **Gll** Gilleleje Helsingborg
Hun Hundested **Kgg** Kagerup **Hg** Helsingør **Hbg**
Nks Nykøbing S **Frv** Frederiksværk **Hi** Hillerød
Fs Frederikssund **Fm** Farum
Kb Kalundborg **Hk** Holbæk **Nær** Nærum
Gv Gørlev **Tø** Tølløse **Ro** Roskilde **Kh** København H
Øn Høng **Rg** Ringsted **Kj** Køge **Kjn** Køge Nord
Kø Korsør **Sg** Slagelse **Hrl** Hårlev
Da Dalmose **Rdg** Rødvig
Ss Skælskør **Næ** Næstved **Fxl** Fakse Lp.
Vo Vordingborg
Nsk Nakskov **Mrb** Maribo **Nf** Nykøbing F
Rf Rødby Færges **Ge** Gedser
Pu Puttgården **Wü** Warnemünde

Stednavneforkortelser omkring København

Hi Hellerup
Sam Svanemøllen
Hgl Helgoland
Kk Østerport
Kn Nørreport
Kh København H
Ro Roskilde **Hh** Hedehusene **Htå** Høje Taastrup **Gl** Glostrup **Hif** Hvidovre **Fjern** Fjern **Val** Valby **Blv** Belvedere
Gb København G
Ig Vigerslev **Klv** Kalvebod
Kbh. Lufthavn **Cph** Kastrup klagøringscenter **Kac**

Stednavneforkortelser omkring Næstved

Tø Tølløse **Ro** Roskilde
Hv Hvalsø **Lj** Lejre **Gt** Gadstrup
Vy Viby Sj **Hd** Havdrup
Bo Borup **Lw** Lille Skensved
Ky Kværkeby **Ølb** Ølby **Kjn**
Rg Ringsted **Kj** Køge Køge Nord
Vst Vrangstrup **Hf** Herfølge
Gz Glumsø **Th** Tureby
Ris Rislev **Hs** Haslev
OI Holme-Olstrup
Næn Næstved Nord
Næ Næstved
My Myrup Grusgrav
Lu Lundby
Vo Vordingborg
Mn Masnedø
Oh Orehoved